



Rue Radio-Londres

www.corep.com

CS50001 - 33323 BEGLES CEDEX
(FRANCE)

PLUS PRODUIT :

Détecteur de Présence

ARTICLE COMPLEMENTAIRE :

TYPE :

WATT MAX :

COULEUR :

CODE MINOS :

EAN :

SUNSHINE

NOM DU PRODUIT : **SUNSHINE SENSOR L**

PRODUIT : **Projecteur**

CODE : **654510**

REFERENCE : **76256013** EAN : **6939412046600**

Produit : **Projecteur 2L en plastique avec détecteur de présence grand modèle.**

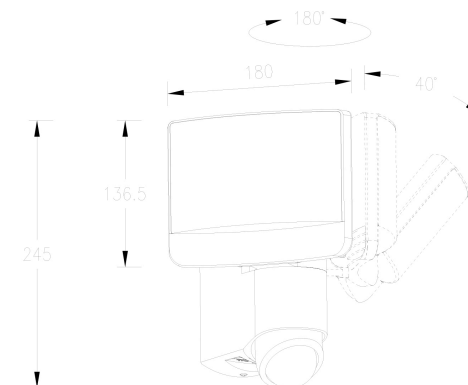

COULEUR : **anthracite**

MATIERE PRINCIPALE : **ABS**

MATIERE SECONDAIRE : **Polycarbonate**

CULOT :

PUISSANCE EN W : **16,5**

AMPOULE INCLUSE : **0**

LUMENS :

KELVINS :

IP : **IP 44**

CLASSE : **Classe 2**

POIDS NET EN KG : **0,63**

EMBALLAGE :

BOITE 1 :

POIDS BRUT EN KG : **0,9**

BOITE 2 :

POIDS BRUT EN KG :