



Rue Radio-Londres

www.corep.com  
CS50001 - 33323 BEGLES CEDEX  
(FRANCE)

PLUS PRODUIT :

Détecteur de  
Présence,Solaire

ARTICLE COMPLEMENTAIRE :

TYPE :

WATT MAX :

COULEUR :

CODE MINOS :

EAN :

## CURTIS

NOM DU PRODUIT : CURTIS SENSOR

PRODUIT : Applique

CODE : 654959

REFERENCE : 69346011 EAN : 6939412010052

Produit : Applique LED carrée solaire en plastique avec détecteur de présence. 2 intensités lumineuses.

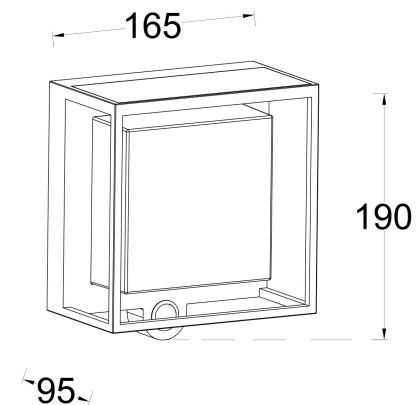

COULEUR : **gris foncé**

MATIERE PRINCIPALE : **Plastique**

MATIERE SECONDAIRE :

CULOT :

PUISSANCE EN W : **3**

AMPOULE INCLUSE : **0**

LUMENS :

KELVINS :

IP : **IP 54**

CLASSE : **Classe 3**

POIDS NET EN KG : **0,66**

EMBALLAGE :

BOITE 1 :

POIDS BRUT EN KG : **0,79**

BOITE 2 :

POIDS BRUT EN KG :