

REF. A0400 CHESTER



www.corep.com
rue Radio-Londres
33130 BEGLÉS

FUNCTIONS

- 12V low voltage DC power supply, low energy consumption.
- Perfect simulation natural light, the light is bright and several light model adjustable, brightness can be adjusted.
- Using the high performance LED light source and component, lighting effects more better and bright.
- With USB interface for other equipment charging, such as mobile phone, MP3, etc
- Do not charge two phones or more phones at the same time.
- Do not charge Ipad ou Ipod.
- Function clock/date/alarm clock.

ATTENTION

- Do not self-disassemble the product, to avoid any electric shock.
- Please use vender's specified adapter and power socket, to maintain normal working.
- Please do not over-adjusting the joint activity parts, to avoid any damage to the lamp.
- Please do not use the lamp in high-temperature or high-humidity environment.
- Please don't look at the LED lightsource straightly, to avoid your eyes hurt.
- In case below conditions occur, please pull out the power cord, stop using (if needed, please call for help) :
 - * The power cord or power plug break
 - * The lamp holder damp or rain
 - * The shell and joint activities of the lamp holder breaks
 - * The lamp holder smokes or sparks
 - * The abnormal flickering or break of the LED light bulb

REPLACEMENT BATTERY

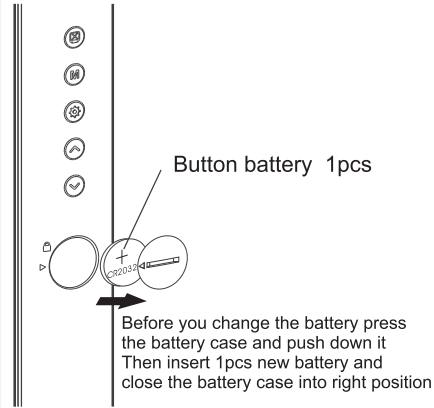

DISPLAY SCREEN BRIGHTNESS ADJUSTMENT

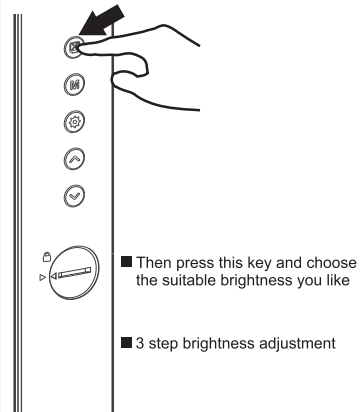

USER INSTRUCTION

Please insert the DC connector into the DC Jack of the base

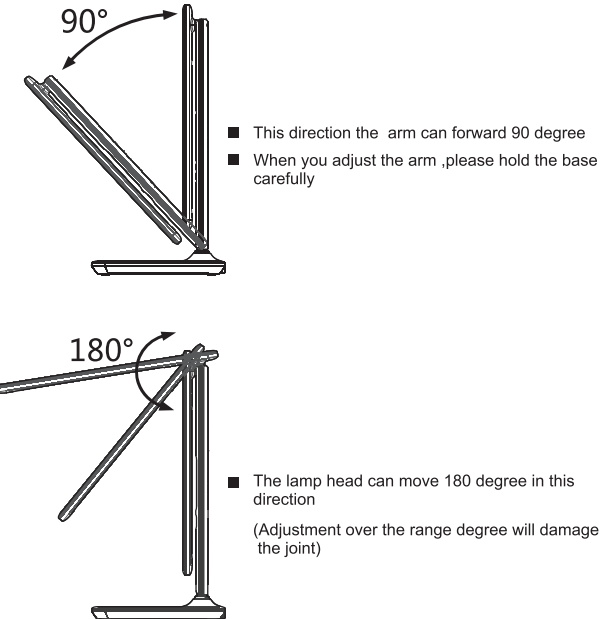
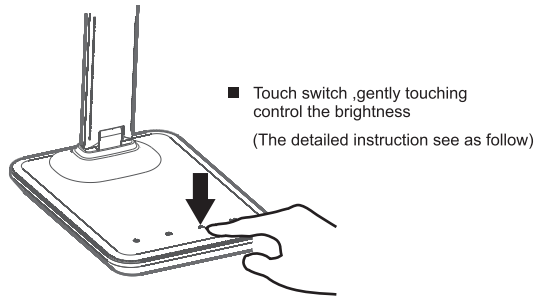
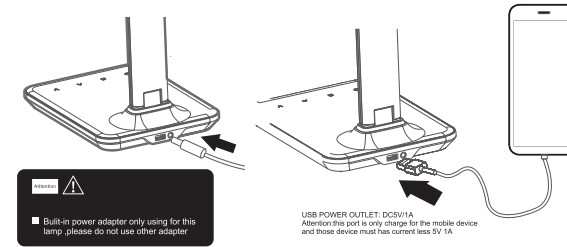

OPERATION GUIDE

- Touch switch operation :-(see the drawing)

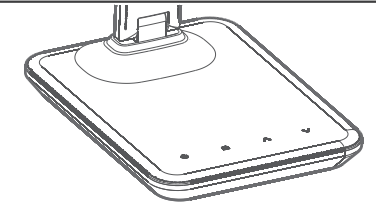
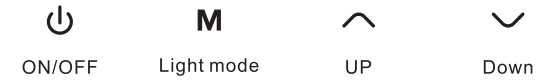

- Calendar and alarm setting



- Date and Time setting
 1. In normal mode, press "set" key to achieve setting functions, press against to move next, sequence :

Hour-Minute-Year-Month-Day.
 2. Press "up" and "down" to setting, week changes automatically when date change.
 3. In setting mode, press mode or stop operation in one munite to exit setting, and display time.
 4. In normal mode, press "down" key to switch between "12H" or "24H" display.
- Snooze function setting
 1. In normal mode, press "mode" key to active alarm setting.
 2. In alarm mode, press "set" key to set the alarm time, sequence:

Hour-Minute-Snooze-Music-Exit.
 3. Press "up" and "down" to setting
 4. In alarm mode, press "up" and "down" to turn on/off alarm and snooze function, press again to achieve next function, sequence: alarm on- snooze on-alarm off-snooze off
 5. When come to alarm time, will ring 1 munite, then snooze and ring again. Press any key to off alarm.
- Temperature switch

In normal mode, press "down" key to switch between "F" and "C" display.

FONCTIONS

- Adaptateur 12 V basse consommation.
- Parfaite simulation de la lumière naturelle, elle est brillante et douce. Plusieurs modes d'intensité et la luminosité peut être ajustée.
- Utilisation de la performance des lampes LED, effets d'éclairage progressifs et brillants.
- Avec port USB pour recharger smartphone, MP3, etc...
- Ne pas recharger deux téléphones ou plus en même temps.
- Ne pas recharger de tablette ou Ipod.
- Fonction horloge/date/réveil.

AVERTISSEMENT

- Ne pas démonter le produit, risque de chocs électriques.
- Pour maintenir le fonctionnement normal de l'appareil, ne pas utiliser d'autres adaptateurs que celui d'origine.
- Ne pas utiliser le produit dans un milieu humide ou trop chaud, et proche d'une source de chaleur.
- Pour éviter tout risque d'endommagement des yeux, ne pas regarder la source d'éclairage directement.
- Si les événements ci-dessous se produisent, retirer le cordon d'alimentation et cesser d'utiliser l'appareil.
 - 1) Le câble d'alimentation et l'adaptateur sont endommagés.
 - 2) Le PAD tactile est mouillé.
 - 3) Le PAD tactile dégage de la fumée, des étincelles, etc...
 - 4) La source lumineuse clignote ou est endommagée.

REEMPLACEMENT DE LA PILE

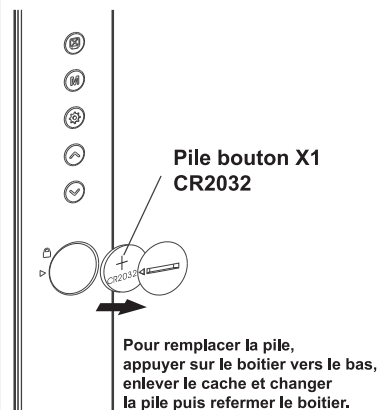

RÉGLAGE DE LA LUMINOSITÉ DE L'ÉCRAN

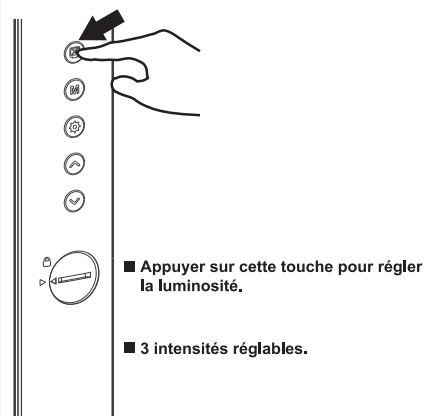

MANUEL D'UTILISATION

Connecter le câble d'alimentation à la prise Jack.

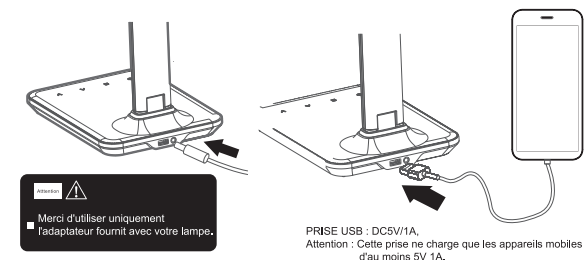

■ Réglage de l'intensité lumineuse.

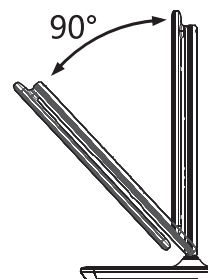
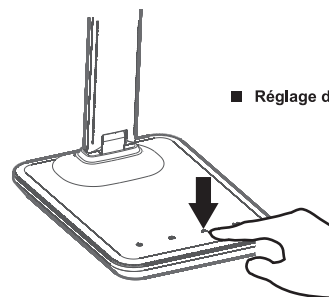

- Inclinaison maximum du bras 90°.
- Lorsque vous ajuster le bras, faites le avec délicatesse.

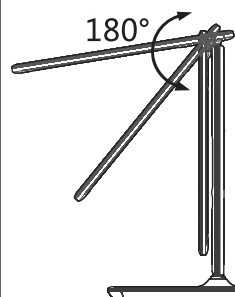

- Ajustement facile de la source lumineuse possible jusqu'à 180°.

GUIDE

■ Bouton tactile de commande

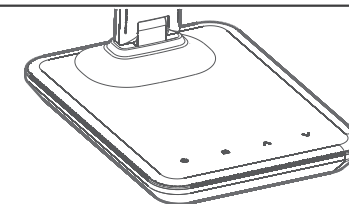

■ Calendrier et alarme



■ Paramétrage de la date et l'heure :

1. En mode normal, appuyer sur le bouton «set» pour commencer le paramétrage. Appuyer à nouveau pour passer à la séquence suivante

Heure-Minute-Année-Mois-Jour

2. Appuyer sur «augmenter» et «diminuer» pour paramétrer.
3. En mode paramétrage, appuyer sur «mode» ou ne toucher plus la lampe pendant 1 minute pour quitter.
4. En mode normal, appuyer sur «diminuer» pour passer en format 12h ou 24h.

■ Fonction réveil :

1. En mode normal, appuyer sur «mode» pour passer en mode alarme.
2. En mode alarme, appuyer sur «set» pour régler le réveil.

Heure-Minute-Réveil-Musique-Quitter

3. Appuyer sur «augmenter» et «diminuer» pour paramétrer l'heure.
4. En mode alarme, appuyer sur «augmenter» et «diminuer» pour allumer ou éteindre les fonctions alarme et réveil.
5. L'alarme sonne 1 minute, s'éteint puis se relance. Appuyer sur n'importe quelle touche pour l'arrêter.

■ Température :

1. En mode normal, appuyer sur «diminuer» pour passer de °F à °C.